



ECOBULK HX
für hochviskose Füllprodukte

Entdecken Sie den neuen Spezialisten für hochviskose Füllprodukte.

Der **ECOBULK HX** steht für drastisch reduzierte Kosten
in Ihrer Supply Chain und maximale Sicherheit
für die Qualität Ihres Füllprodukts.

Farben & Lacke

Klebstoffe

Harze

Lebensmittel

Revolutionäres Design trifft ganzheitliches Verpackungskonzept.

**Unser Anspruch ist es, für jedes Füllprodukt die beste Verpackungslösung zu bieten.
Der neue ECOBULK HX wurde speziell für den Einsatz mit zähflüssigen Medien konstruiert.**

Als 1.000 Liter IBC vereint der ECOBULK HX kompakte Abmessungen mit hervorragenden technischen Eigenschaften für die einfache und schnelle Befüllung sowie Entnahme. Ob gravimetrisch oder mittels Pumpe – die Restentleerung beträgt nahezu 100 %. Der Rührwerkseinsatz wird optimal unterstützt. Sie kommen schneller zum perfekten Rührergebnis und selbst geringe Füllstände sind vollständig aufrührbar. Darüber hinaus bietet der ECOBULK HX im Vergleich zu Mehrwegsystemen aus Edelstahl eine ganze Reihe von Kosten- und Anwendungsvorteilen über die gesamte Supply Chain hinweg.

ECOBULK
HX



**+ OPTIMALE
PROZESSUNTERSTÜTZUNG**

**+ UMFASSENDE
QUALITÄTSSCHUTZ**

**+ HÖCHSTE
WIRTSCHAFTLICHKEIT**

**+ VÖLLIGE
ADMINISTRATIONSFREIHEIT**



Der ECOBULK HX ist in das **ganzheitliche Verpackungskonzept von SCHÜTZ** eingebunden. Es bietet Kunden die Gewissheit, ihr Füllprodukt immer in eine Verpackung abzufüllen, die höchsten Sauberkeitsanforderungen entspricht. Gleichzeitig werden durch die **Rückholung und Rekonditionierung** der Container natürliche Ressourcen geschont und CO₂-Emissionen vermieden.

Perfekt konfiguriert für den „optimalen Flow“.

Die Auswahl der richtigen Verpackung ist nicht alleine eine Frage von Füllguteigenschaften. Auf dem Weg von der Abfüllung bis zur finalen Verarbeitung durchläuft Ihr verpacktes Füllprodukt in der Regel viele einzelne Prozessschritte.

Ob automatische Befüllung, Hochregallagerung, Transport im ISO-Container, Rührwerkseinsatz oder Entnahme in Ex-Zonen – der **ECOBULK HX** ist optimal auf die unterschiedlichen Prozessanforderungen vorbereitet:

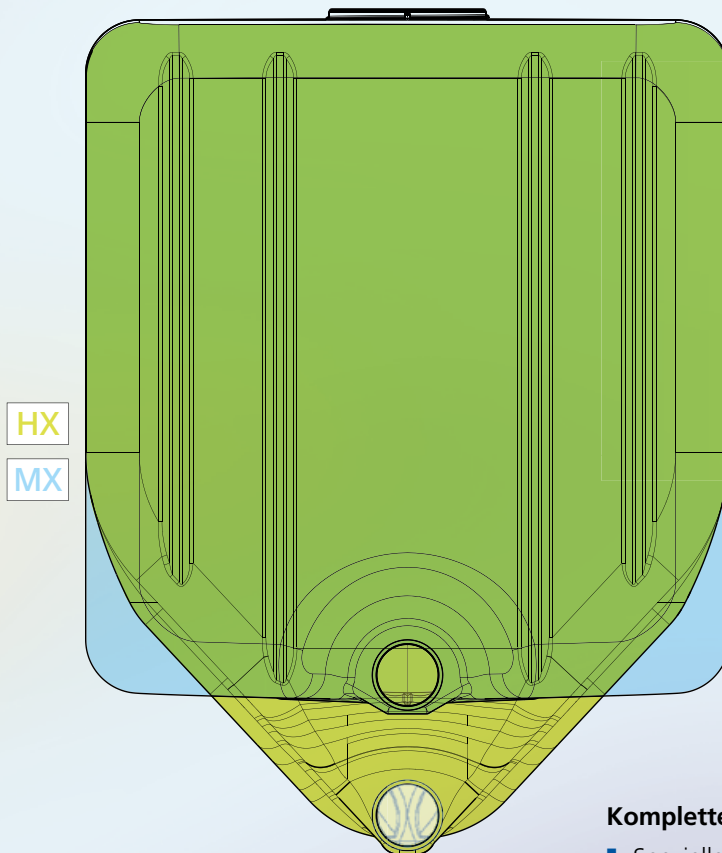

ECOBULK HX

Komplette Restentleerung

- Spezieller trichterförmiger Unterboden des Innenbehälters
- Tief sitzende Auslaufarmatur DN 80
- Restentleerbarkeit < 0,3 Liter auch bei hochviskosen Gütern
- **Beim Pumpeneinsatz:** Stopp durch Lufteinzug erst im Moment der Komplettentleerung



Einfüllöffnung

- Große DN 225 Ausführung
- Geeignet für manuelle oder automatische Befüllung
- Leichtes Einführen von externen Rührern

Optional zusätzliche S56x4-Einfüllöffnung

- Optimal für die Befüllung unter Spiegel
- Besonders vorteilhaft in Verbindung mit optionalem IMPELLER-System
- Die große Schraubkappe kann dauerhaft geschlossen bleiben

Optimiert für Rührwerkeinsatz

- Hervorragendes Rührergebnis auch mit 50 Litern Restvolumen
- **Tests bestätigen:** schnellere und effizientere Rührprozesse durch die spezielle Behältergeometrie

Zulassungen

- UN 1.9 Gefahrgutzulassung für alle Standardflüssigkeiten
- Mit optionalem 3-Schicht-Innenbehälter geeignet für Anwendung in Ex-Zonen 1+2

Stabilität

- Robuster Gitterkorb aus verzinktem Stahl mit 4-Punkt-Verschweißung der Vertikal- und Horizontalrohre
- Geschlossenes, formstabiles Stützkissen zur optimalen Abstützung des Innenbehälters

Produktreinheit

- Kunststoffkufenpalette auch für Ex-Zonen erhältlich
- Optional: FOODCERT Standard für höchste Lebensmittelsicherheit
- Optional: CLEANCERT Standard für ein Höchstmaß an technischer Sauberkeit und Sicherheit
- Optional: Ausstattung mit dem SCHÜTZ IMPELLER

Minimieren Sie das Risiko einer Kontamination Ihres Füllprodukts!

Unsere neuen Verpackungsstandards FOODCERT und CLEANCERT bieten zusätzliche Sicherheit bereits im Herstellungsprozess.

Detaillierte HACCP-Risikoanalysen und darauf basierende Präventivprogramme in der Produktion garantieren höchste Verpackungsauberkeit.



PRODUKTION
VERPACKUNG



ANLIEFERUNG
VERPACKUNG



Umfassender Qualitätsschutz für Ihre Füllprodukte.

Erweitern Sie den Schutz der Füllgutqualität bis auf die Prozessebene! Mit jedem Öffnen der Verpackung können fremde Substanzen und Partikel ins Innere gelangen. Dies erweist sich insbesondere bei Misch- und Rührprozessen mit wechselnden Rührwerken als problematisch. Mit dem **SCHÜTZ IMPELLER** eliminieren Sie dieses Risiko und erhöhen gleichzeitig Prozesssicherheit und Anwenderkomfort.



Entdecken Sie die neue Komplettlösung für mehr Sicherheit und Effizienz in Ihrer Supply Chain: **ECOBULK mit SCHÜTZ IMPELLER!**

- Der ECOBULK HX wird von uns mit einem Einwegrührer angeliefert.
- Je nach Prozess- und Containerkonfiguration kann die Befüllung ohne Entnahme des IMPELLERs durchgeführt werden.
- Nach der Befüllung bleibt der ECOBULK über die gesamte Supply Chain hinweg bis zur Entnahme des Füllprodukts dauerhaft geschlossen – auch bei Rührprozessen.
- Die Kontaminationsgefahr durch Produkthanftungen an Wechselrührern wird ausgeschlossen – die aufwendige Reinigung und Kontrolle entfällt.
- Vorhandene Rührwerksantriebe lassen sich einfach und schnell an den **SCHÜTZ IMPELLER** anschließen.



Ausschluss von Kontaminationsrisiken:

> BEFÜLLUNG MIT FÜLLPRODUKT > TRANSPORT > LAGERUNG > MISCH- UND RÜHRPROZESSE > ENTNAHME FÜLLPRODUKT

Mit dem **SCHÜTZ IMPELLER** können ECOBULK über die gesamte Supply Chain hinweg bis zur Entnahme geschlossen bleiben!

Realisieren Sie höchste Wirtschaftlichkeit in Ihrer Supply Chain!

Mit dem **ECOBULK HX** erzielen Sie direkte Einsparungen an Zeit und Aufwand. Im Vergleich zu herkömmlichen Mehrwegcontainern aus Edelstahl werden Qualitätsrisiken für Ihr Füllprodukt ausgeschlossen und Qualitätskosten insgesamt minimiert. Der SCHÜTZ IMPELLER gewährleistet höchstmögliche Prozesssicherheit selbst während Rühr- und Mischprozessen.

Rückholung und Rekonditionierung

- Rückholung und umweltfreundliche Rekonditionierung inklusive **100 % Materialrecycling** des HDPEs von SCHÜTZ ECOBULK inklusive IMPELLER
- **Kein Vorhalten, Reinigen oder Instandsetzen** von Containern oder Rührern notwendig

Entleerung

- **Beschleunigte Entleerung** durch die Geometrie des ECOBULK HX

Beim Pumpeneinsatz:

- Stopp durch Lufteinzug erst im **Moment der Komplettentleerung**

Einsatz Rührwerk

- Die Geometrie des ECOBULK HX unterstützt das Aufrühren optimal – je nach Füllprodukt bis zu **75 % Zeitersparnis** möglich

Mit SCHÜTZ IMPELLER:

- Saubere und effiziente **Rührprozesse ohne Öffnen des Containers**
- **Keine Kontaminationsgefahr** durch Reststoffanhaftungen am Wechselrührer



Maximale Einsatzflexibilität durch völlige Administrationsfreiheit.

Ein Schlüssel für den **weltweiten Erfolg unseres IBC-Systems** ist seine internationale Kompatibilität und globale Austauschbarkeit. Unsere Kunden profitieren von größtmöglicher Flexibilität im Hinblick auf ihre Distribution und Logistik.

Als kostengünstige und komplett administrationsfreie Verpackung eignet sich der ECOBULK HX hervorragend für den **internationalen Export**. Nach der Entleerung im Zielland kann er vom Abgeber der Rekonditionierung zugeführt werden.

Gleichzeitig ist er die optimale Verpackung, um feste **Mehrweg-Kreislaufsysteme** aufzubauen, ohne sich um Tracking, Rückholung und Wiederaufbereitung kümmern zu müssen. Die ökonomischen und ökologischen Vorteile des Systems lassen sich dadurch noch weiter steigern.





SCHÜTZ TICKET SERVICE

Der SCHÜTZ TICKET SERVICE übernimmt die rasche Abholung und umweltfreundliche Rekonditionierung der Container nach der Entleerung.

Nach einer unverbindlichen und kostenlosen Registrierung des Abgebers genügt dazu eine kurze Benachrichtigung online, per App, E-Mail oder Telefon.

Zurückgeholte Container werden in einem weltweit standardisierten Prozess rekonditioniert. Dabei werden Gitterkorb und Bodengruppe gereinigt und wiederverwendet. Der Innenbehälter wird entnommen und durch einen fabrikneuen Original-Innenbehälter inklusive neuer Schraubkappe und Armatur ersetzt. Die entnommenen Komponenten werden intern materialrecycelt und fließen zu 100 % wieder in die Produktion neuer IBC-Komponenten.



Sie haben Fragen zum SCHÜTZ ECOBULK HX?

Wir beantworten Sie Ihnen gerne: +49 2626 77 0

SCHÜTZ GmbH & Co. KGaA · Schützstraße 12 · D-56242 Selters
Telefon +49 2626 77 0 · Fax +49 2626 77 365
info1@schuetz.net · www.schuetz.net

